

Pelletsessel ETA PE 15 bis 25 kW

Beste Brennstoffausbeute mit Walzenrost

Der von ETA entwickelte und patentierte, drehende Walzenrost entascht kontinuierlich. Nach der Feuerzone greift zur Reinigung ein Kamm in die Rostscheiben und hält den Rost sauber. Auch dem Glutbett selbst kommt die Rostbewegung zugute. Es wird laufend geschürt. Das Ergebnis ist ein hoher Ausbrand und damit wenig Asche. Diese wird mit einer Schnecke in einem abnehm- und leicht entleerbaren Aschebehälter komprimiert (nur zwei- bis dreimal je Winter zu entleeren).

Ein thermisch geregelter Fluidwärmetauscher zwischen Heiz- und Kesselwasser bringt geregelte Vorlauftemperaturen zwischen 30 und 85°C ohne externem Heizkreismischer und ohne externe Rücklaufanhebung. Dies bringt im durchschnittlichem Einfamilienhaus eine deutliche Einsparung bei den Installationskosten.

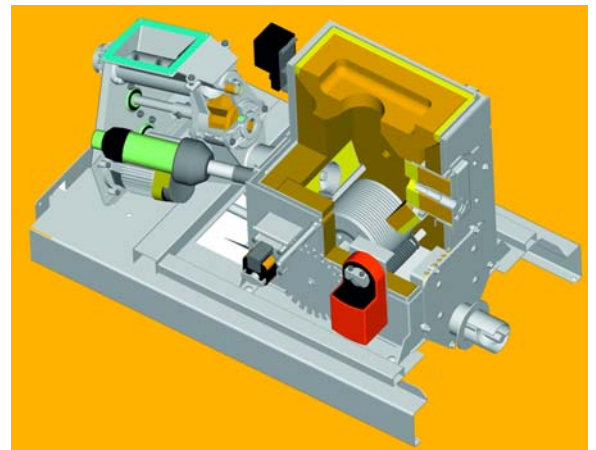

Mit schmaler Bauform und einer Pelletsförderung bis zu 20 m Entfernung mittels Saugturbine ist der ETA PE der ideale Austauschessel. Ein Pelletszwischenbehälter am Kessel vermindert die Saugzeit auf ein- bis zweimal je 10 Minuten am Tag. Mit einer Schneckenaustragung können bestehende Tankräume auf Pellets umgerüstet werden.

Der ETA PE in Stichworten:

Pelletsessel mit Walzenrost in schamottierter Retorte, Rückbrandsicherung mit Zellenradschleuse, automatische Entaschung mit Komprimierung in abnehmbarem Behälter, drehzahl geregelter Saugzugventilator für Betrieb unabhängig vom Kaminzug, Lambda Regelung, komplette Regelung einschließlich Boiler und außentemperaturgeführter Heizkreisregelung (einmal direkt und einmal mit Mischer) in den Kessel integriert.

Perfektion aus Leidenschaft.

ETA PE		15	25
Nennwärmeleistungsbereich	kW	4,5 – 14,9	7,5 - 25,0
Wirkungsgrad Teil-/Nennlast *	%	90,3 / 90,5	93,3 / 93,0
Einbringabmessungen B x T x H	mm	610 x 1.170 x 1.580	
Gewicht	kg	380	383
Wasserinhalt	Liter	55	
Wasserseitiger Widerstand ($\Delta T=20^\circ$)	Pa / mWS	1.720 / 0,172	4.880 / 0,488
Pelletszwischenbehälter am Kessel (netto)	kg	60	
Maximale Entfernung Kessel-Pelletslager	m	20	
Aschebehältervolumen	Liter	24	
Abgasmassenstrom Teil-/Nennlast	g/s	3,6 / 8,8	5,8 / 13,6
CO ₂ -Gehalt im trockenen Abgas Teil-/Nennlast	%	10,0 / 14,0	10,0 / 15,0
Abgastemperatur Teil-/Nennlast *	°C	90 / 140	80 / 140
Kaminzug		2 Pa bei Teillast / 5 Pa bei Nennlast erforderlich bis 50 Pa kein Zugbegrenzer erforderlich	
Emissionen Kohlenmonoxid (CO) Teil-/Nennlast *	mg/MJ	24 / 17	41 / 34
	mg/m ³ 13%O ₂	37 / 27	64 / 52
Elektrische Leistungsaufnahme Nennlast *	W	100	143
Max. zulässiger Betriebsdruck	3 bar	Kesselklasse	3 nach EN 303-5
Einstellbereich Temperaturregler	30 – 85°C	Geprüfter Brennstoff	Pellets ÖNORM M 7135, DIN 51731
Max. zulässige Betriebstemperatur	95°C	Elektrischer Anschluss	1 x 230V / 50Hz / 13A

* Werte aus den Prüfberichten des BLT Wieselburg, Protokollnummern 041/01 und 031/01. Prüfberichte der Prüfanstalt BLT Wieselburg finden Sie im Internet unter: www.blb.bmlfuw.gv.at (Deutsch > Biomasse > Heizkesselprüfungen > Pelletsfeuerungen)

Abmessungen ETA PE

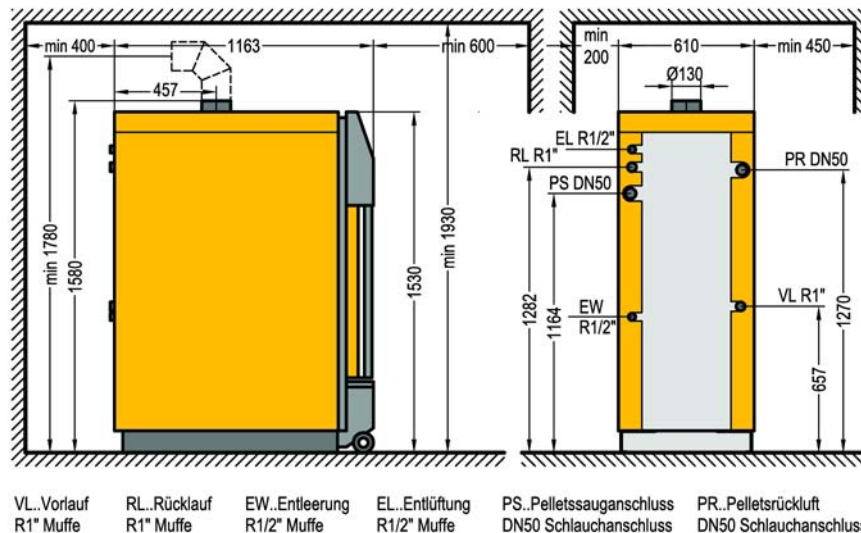

Perfektion aus Leidenschaft.